



THE RIGHT WAY TO BUILD HIGH TECH TABLES!



ROTONDI group

A step ahead

2000 E SERIES

Modular ironing table with vacuum and air-blowing.

- Independent manual adjustment of vacuum and air-blowing.
- Mobile pedal unit with adjustable depth, with possibility of right or left ironing.
- Infinite height adjustment. Garment holders with adjustable height.
- Forms heated electrically (2000E) or cold (2000C), easily interchangeable (see page 20). Special forms upon request.
- 4-layer padding with pure silicon foam
- Vertical air discharge chimney
- High-depression vacuum motor at 0.6 KW - 0.8HP
- Automatic change of vacuum and blowing from form to arm.

Options:

- Mobile right or left stainless steel arm with ergonomic moulding.
- Lighting device and iron trolley adjustable in height and depth
- Additional iron-rest, adjustable in height and depth, for right point ironing.
- LCD Computer mod. RS-1, with electronic inverter for control of vacuum blowing quantities and ironing times (timing of steam from the iron, vacuum and blowing).
- Condensation separator group, with electric-steam or steam iron, or with temprature control using high-precision electronic display (see catalogue for irons)
- Anti-shine shoe in PTFE-aluminium or stainless steel
- Air-water spray gun.
- Steam or air/steam gun group. Stain-removing form in stainless steel

NEW:

- Built-in electric steam generator in stainless steel - capacity 4.2 litres - 3KW, meets PED standards
- No delay in the switch from vacuum to blowing, thanks to the action of pneumatic cylinders. For companies without compressed air, electric switching also available.

Table de repassage modulaire aspirante et soufflante.

- Régulation indépendante de la quantité de l'aspiration et du soufflage.
- Pédalier mobile réglable en profondeur avec la possibilité de repassage à droite ou à gauche.
- Régulation infinie en hauteur. Porte-vêtements réglable en hauteur.
- Plateaux chauffés électriquement (2000E) ou à froid (2000C), facilement interchangeables (voir page 20). Plateau spéciaux sur demande.
- Couverture à 4 couches avec de la mousse silicone pure.
- Cheminée verticale d'évacuation de l'air.
- Moteur d'aspiration à haute dépression de 0,6 KW - 0,8HP.
- Changement automatique de l'aspiration et du soufflage de plateau à la janette.

Options:

- Support janette mobile droit ou gauches ayant un façonnage ergonomique en acier inox.
- Lumière et trolley du fer réglables en hauteur et profondeur.
- Repose-fer additionnel réglable en hauteur et profondeur pour le repassage avec la pointe à droite.
- LCD Ordinateur modèle RS-1 avec inverter électronique pour le contrôle de la quantité d'aspiration - soufflage et des temps de repassage (temps de vapeur à partir du fer à repasser, aspiration et soufflage).
- Groupe séparateur de condensations avec un fer à repasser électrovapeur ou vapeur ou avec le contrôle de la température électronique de haute précision (voir catalogue des fers à repasser).
- Semelle anti-brillant en PTFE-aluminium ou en acier inox.
- Groupe pistolet nébuliseur d'air-eau.
- Groupe pistolet à vapeur ou à air/vapeur. Janette détachante en acier inox.

NOUVEAUTÉS:

- Générateur électrique de vapeur en acier inox incorporé - capacité de 4,2 litres - 3KW selon les réglementations PED.
- Aucun retard dans le passage de l'aspiration au soufflage, grâce à l'action de cylindres pneumatiques. Pour les entreprises qui n'ont pas l'air comprimé, le passage est disponible électrique aussi.



2002 E

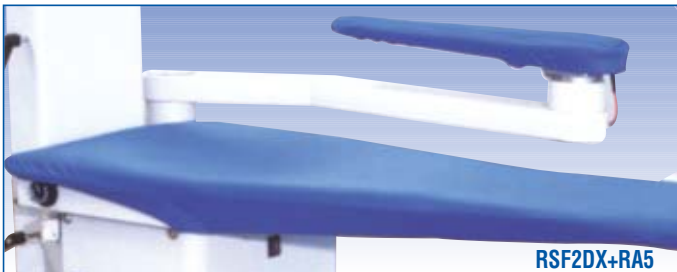

RSF2DX+RA5



RS-1



ROTONDI group

KEEP YOUR QUALITY UP



THE ROTONDI JACKET LINE

2060 SERIES

 **Automated form finisher for ironing men's or women's jackets and overcoats, or wool garments, extremely compact in size.**

Body that rotates 300°, with ergonomic design, in order to give the correct form to the jacket.

Maximum height of the body 130 cm, adjustable pneumatically.

Side areas open pneumatically, with automatic control of the tension for sensitive fabrics.

- Possibility of deactivating the opening of the side areas by computer.
- Front and back pneumatic paddles. Possibility of deactivating them with computer.
- Manual adjustment of shoulders, depending on size.
- Pneumatic device for closing central and side vents. May be deactivated with computer.
- Manually closed paddle for blocking lapel, easily interchangeable.
- Digital computer for programming timing of steam, blowing, steam mixed with blowing - 9 programs - with piece metre. Extremely intuitive software.
- Blowing motor at 1.1 KW
- Manual extra steam and blowing with computer.
- Steam consumption: 15 kg/h

Options:

NEW:

- Built-in stainless steel electric steam generator - capacity 16 litres - 12 or 15 KW - meets PED standards.
- Frequency Inverter for adjusting the quantity of blowing.

 **Mannequin automatique, pour le repassage de vestes et manteaux, pour femme ou homme ou vêtements de laines, de dimension extrêmement compacte.**

Corps tournant de 300° avec un dessin ergonomique pour donner la Plateau correcte à la veste. Hauteur maximum du corps jusqu'à 130 cm, réglable pneumatiquement.

Ouverture pneumatique des côtés avec le contrôle automatique de la tension pour les tissus sensibles.

- Possibilité de déconnexion de l'ouverture des côtés au moyen de l'ordinateur.
- Serre bords, antérieur et postérieur, pneumatique. Possibilité de déconnexion au moyen de l'ordinateur.
- Régulation manuelle des épaules selon la taille.
- Dispositif de fermeture pneumatique des fentes centrale et latérales. Déconnectable au moyen de l'ordinateur.
- Serre bords pour le blocage des revers à fermeture manuelle facilement interchangeable.
- Ordinateur numérique pour la programmation des temps de vapeur, soufflage, vapeur mélangée au soufflage - 9 programmes - avec un compteur des pièces. Logiciel extrêmement intuitif.
- Moteur du soufflage de 1,1 KW.
- Extra Vapeur et soufflage manuels au moyen de l'ordinateur.
- Consommation de vapeur: 5 kg/h.

Options:

NOUVEAUTÉ:

- Générateur électrique de vapeur en acier inox incorporé - capacité de 16 litres - 12 ou 15 KW - selon les réglementations PED.
- Inverter pour la régulation de la quantité de soufflage.





THE ROTONDI SHIRT LINE

BL CLP SERIES

🇬🇧 The true alternative for quality ironing of shirt collars and cuffs.

- Triple form, a collar and two cuffs
- Head in stainless steel
- Buck heated with steam (BL CLP/V) or electrically (BL CLP /E -3,1 KW)
- Buck cold or steam-heated, with connection for vacuum.
- Pressing pressure adjustable
- Two-button closing with device for simultaneous or pedal operation
- Accident-prevention protection on the head
- Pressure timer.
- 3-layer lower padding with pure silicon foam.

Options:

- Built-in, high-pressure 0.37KW - 0.5HP vacuum unit.
- RAFFAELLO computer module for programming pressure and vacuum times - 9 programs. Extremely intuitive software.
- Air-Water spray gun.

🇫🇷 La vraie alternative pour le repassage de qualité du col et des poignets des chemises.

- Plateau triple, un col et deux poignets.
- Plateau supérieure en acier inox.
- Plateau supérieure chauffée à la vapeur (BL CLP/V) ou électrique (BL CLP /E -3,1 KW).
- Plateau inférieure froide ou chauffée à la vapeur avec une connexion pour l'aspiration.
- Pression de repassage réglable.
- Fermeture avec deux boutons-poussoirs et un dispositif de simultanéité ou à pédale.
- Protection contre les accidents au plan supérieur.
- Timer pour le temps de la pression.
- Couverture inférieure à 3 couches avec de la mousse silicone pure.

Options:

- Aspirateur incorporé 0,37KW - 0,5HP à haute dépression.
- Ordinateur modèle RAFFAELLO pour la programmation des temps de pression et d'aspiration - 9 programmes. Logiciel extrêmement intuitif.
- Pistolet nébuliseur d'air-eau.



BL CLP

🇬🇧 1160 SERIES

Ideal for small garment cos. or laundries. Compact, easy to use and economical.

- 80 x 50 cm cylindrical form ideal for ironing shirt collars, cuffs and front placket.
- Head in stainless steel heated electrically - 2.7 KW
- Buck with vacuum, high-depression vacuum unit with 0.37KW - 0.5HP
- Programming of pressure and vacuum times.
- Two-button closing with device for simultaneous operation.
- Accident-prevention protection on head.

🇫🇷 Idéale pour les petites confections ou les blanchisseries.

Compacte, simple à utiliser et économique.

- Plateau cylindrique, 80 x 50 cm, idéale pour le repassage de col, poignets et pli central dans le dos de la chemise.
- Plateau supérieure chauffée électriquement en acier inox - 2.7 KW.
- Plateau inférieure aspirante avec un moteur de 0,37KW - 0,5HP à haute dépression.
- Programmation des temps de la pression et de l'aspiration.
- Fermeture avec deux boutons-poussoirs et un dispositif de simultanéité.
- Protection contre les accidents au plan supérieur.
- Protección anti-accidentes en el plato superior.



1160





THE ROTONDI SHIRT LINE

SR-3000 SERIES

 **The true alternative for quality and productivity in the blow ironing of men's and women's shirts.**

Available in two versions:

SR-3000/V-Steam operated. To be connected to centralised steam plant.

Suitable for ironing wet and dry shirts. Steam consumption : 25 - 30 kg/h

SR-3000/E-Electric operation for wet shirts. Consumption of electricity 24 KW

- Stainless steel heated form, vacuum, blowing and steaming (only SR-3000/V).
- Automatic vacuum in the body for easy positioning of the shirt.
- Digital computer for control of all the phases of preparation and ironing functions- 9 programs - with piece metre. Extremely intuitive software.
- Pneumatic collar blocking.
- Pneumatic opening of shoulders, based on size.
- Automatic tensioning of shirt sides.
- Front paddle electronically heated for ironing of front placket, with electronic thermostat.
- Front and back pneumatic paddles to block shirt bottom, with photocell.
- Steam superheater with electronic thermostat up to 200 C.
- Automatic sleeve tensioning.
- Blowing motor at 2.2 KW- 3 HP. Separate vacuum motor at 0.55KW -0.75HP
- Blowing quantity adjustable electronically.
- EC-2002 iron with stainless steel plate for ironing shirt pockets.

Options:

- JOY - Joystick for automatic positioning of short-sleeve and long-sleeve clamps.
- Automatic discharge device from the shoulders or from the hanger.

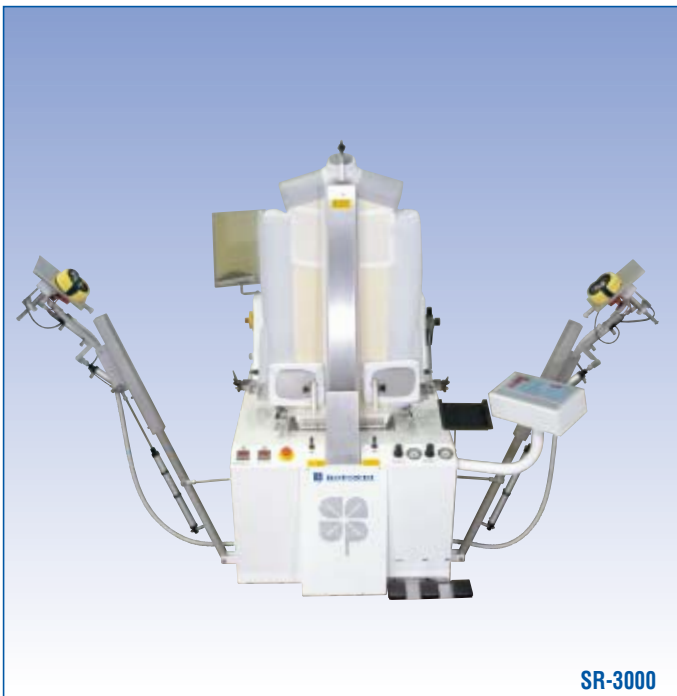

SR-3000

 **A cause de sa qualité et sa productivité, elle est la vraie alternative dans le repassage soufflé de chemises pour femme ou homme.**

Disponible en deux versions:

SR-3000/V-Fonctionnement à vapeur. À connecter au source de vapeur centralisée. Approprié pour le repassage de chemises sèches et humides. Consommation de vapeur: 25 - 30 kg/h.

SR-3000/E-Fonctionnement électrique pour les chemises humides. Consommation électrique 24 KW.

- Plateau chauffée en acier inox aspirante, soufflante et vaporisante (seulement SR-3000/V).
- Aspiration automatique dans le corps pour un facile positionnement de la chemise.
- Ordinateur numérique pour le contrôle de toutes les phases de la préparation et des fonctions de repassage - 9 programmes - avec un compteur de pièces. Logiciel extrêmement intuitif.
- Blocage pneumatique du col.
- Ouverture pneumatique des épaules selon la taille.
- Tensionnement automatique des côtés de la chemise.
- Serre bords antérieurs chauffés électriquement pour le repassage du pli central dans le dos de la chemise, avec thermostat électronique.
- Serres bords antérieurs et postérieurs pneumatiques pour le blocage du fond de la chemise avec une photocellule.
- Surchauffeur de vapeur avec un thermostat électronique jusqu'à 200° C.
- Tensionnement automatique des manches.
- Moteur du soufflage de 2,2 KW- 3 HP. Moteur de l'aspiration indépendant de 0,55KW -0,75HP.
- Quantité de soufflage réglable électroniquement.
- Fer à repasser EC-2002 avec une plaque en acier inox pour le repassage de la pochette.

Options:

- JOY - Joystick pour le positionnement automatique des pinces des manches courtes et longues.
- Déchargeur automatique de la chemise.



SR-3000





THE ROTONDI TROUSER LINE



TF/AL

TF/AL SERIES

The new machines of the TF series have been designed to iron non-pleated casual-wear pants made from any material, as well as denim.

- Fully pneumatic.
- Automatic sides opening of trouser top, with possibility of mechanical measurement of size.
- Vertical movement of the slide, blocked automatically according to the length of the leg. Slide easily adjustable for ironing shorts.
- Lower pneumatic clamps for blocking cuffs.
- Easily exchangeable pneumatic device for blocking fly, with deactivation using computer.
- Digital computer for programming timing of blowing, steam, second blowing and steam mixed with blowing - 9 programs. Extremely intuitive software.
- Leg anti-stretching programmed from computer.
- Blowing motor at 1.1 KW - 1.5 HP
- Piece metre
- Manual extra steam and blowing using computer.
- Adjustment of quantity of manual blowing.
- Steam superheater with thermostat for adjustment up to 200 C - 1000 WATT.
- Steam consumption: 15 kg/h

Options:

- TP-1- LCD computer with anti-stretching for automatic adjustment of trouser top and leg length, with self-training function.
- T-6 - Module for network connection of TP-1 computer to a central PC.
- T-3 - Double lower clamps for internal and external tensioning.
- T-2 - Device for ironing front pockets.
- T-4 - Device for ironing front pockets, fly and cuffs. **NEW**

Les nouvelles machines de la série TF ont été conçues pour le repassage de pantalons casual sans pli et de n'importe quel tissu ou jeans.

- Complètement pneumatique.
- Ouverture automatique latérale du bassin avec la possibilité de mesurer mécaniquement la taille.
- Mouvement vertical du chariot avec le blocage automatique selon la longueur de la jambe. Chariot facilement réglable pour le repassage des pantalons courts.
- Pinces inférieures pneumatiques pour le blocage du fond du pantalon.
- Dispositif pneumatique bloque-patte facilement interchangeable, déconnectable au moyen de l'ordinateur.
- Ordinateur numérique pour la programmation des temps de soufflage, vapeur, selon le soufflage, de vapeur mélangée au soufflage - 9 programmes. Logiciel extrêmement intuitif.
- Anti-stretching de la jambe programmable par l'ordinateur.
- Moteur du soufflage de 1,1 KW - 1,5 HP.
- Compteur de pièces.
- Extra Vapeur et soufflage manuel au moyen de l'ordinateur.
- Régulation manuelle de la quantité de soufflage.
- Surchauffeur de vapeur avec un thermostat de régulation jusqu'à 200° C - 1000 WATTS.
- Consommation de vapeur: 15 kg/h.

Options:

- TP-1- LCD ordinateur anti-stretching pour la régulation automatique de la taille, du bassin et de la longueur de la jambe avec une fonction d'auto-apprentissage.
- T-6 - Module pour la connexion avec le réseau de l'ordinateur TP-1 à un PC central.
- T-3 - Doubles pinces inférieures pour le tensionnement interne et externe.
- T-2 - Dispositif de repassage des poches.
- T-4 - Dispositif vaporisant de repassage de poches, patte et fond. **NOUVEAUTE.**

950 SERIES

Ideal for garment cos. and laundries. Compact, simple to use and economical.

- Full pneumatic operation.
- Functions with only one sequenced pedal.
- Automatic sides opening of trouser top
- Pneumatic device for blocking fly
- Four pre-memorised programs for wool, cotton, jeans and stretch fabrics.
- Anti-stretching device for leg and trouser top, with blocking clamps.
- Lower clamps for blocking cuffs, pneumatic with adjustable traction.
- Blowing motor at 1. KW - 1. HP
- Steam consumption 15 kg/h

Idéal pour petites confections ou blanchisseries. Compact, simple à utiliser et économique.

- Fonctionnement complètement pneumatique.
- Fonctionnement avec une seule pédale séquentiée.
- Ouverture latérale du bassin.
- Dispositif pneumatique bloque patte.
- Quatre programmes pré-mémorisés pour laine, coton, jeans et tissu stretch.
- Dispositif anti-stretching pour la jambe et le bassin avec des pinces de blocage.
- Pinces inférieures, pneumatiques à traction réglable, pour le blocage du fond du pantalon.
- Moteur du soufflage de 1,1 KW - 1,5 HP.
- Consommation de vapeur : 15 kg/h.



950



ROTONDI group
KEEP YOUR QUALITY UP



THE ROTONDI FORM FINISHERS



1100

1100 SERIES

UK Ironing cabinet; ideal for small garment cos. and for laundries, because the steam/heat stays inside the machine. Available with or without built-in steam generator - 24.5 litres - 12.15 or 18KW - meets PED standard. Totally built from stainless steel

- Two ironing stations form either pants (RKA) or jackets/overcoats (RKB).
- Computer for the programming of timing for steam, steam with blowing and blowing - 9 programs - piece metre. Extremely intuitive software.
- Blowing motor at 0.75 KW -1HP
- Adjustable blowing.
- Manual adjustment of shoulders based on size.
- Manual steam and blowing using computer.
- Steam consumption: 15-20 kg/h

FR Cabine de repassage; idéale pour des petites confections ou des blanchisseries, parce que la vapeur/chaueur reste à l'intérieur de la machine. Disponible avec ou sans générateur de vapeur incorporé - 24,5 litres - 12,15 ou 18KW - selon les réglementations PED.

Construite complètement en acier inox.

- Deux stations de repassage, indifféremment pour pantalons (RKA) ou vestes/manteaux (RKB).
- Ordinateur pour la programmation des temps de la vapeur, vapeur avec soufflage et du soufflage - 9 programmes - compteur de pièces. Logiciel extrêmement intuitif.
- Moteur du soufflage de KW 0,75 -1HP.
- Soufflage réglable.
- Régulation manuelle des épaules selon la taille.
- Vapeur et soufflage manuels au moyen de l'ordinateur.
- Consommation de vapeur: 15-20 kg/h.

QAD SERIES

UK Manual form finisher for ironing men's and women's jackets and overcoats.

Available in two versions:

QAD-1-Without a built-in generator - to be connected a centralised steam plant.

QAD-2-With a built-in electric steam generator, meeting the PED standards - capacity 20 litres - 10 - 13.5 KW

- Body rotating 360°, height 127 cm. Upon request, 147 cm.
- Front and back paddle with manual closing.
- Manual opening of shoulders, based on size.
- Mini-computer for programming the timing of steam, steam with blowing and blowing - 9 programs - piece metre. Extremely intuitive software.
- Wood sleeve stretchers and stainless steel clamps for closing of vents.
- Blowing motor at 1.3 KW - 1.7HP.
- Manually adjustable air-blowing quantity.
- Manual extra steam and air-blowing using computer.
- Steam consumption : 15 kg/h

FR Mannequin manuel pour le repassage de vestes et manteaux pour homme ou femme.

Disponible en deux versions:

QAD-1-Sans générateur de vapeur incorporé - à connecter à source de vapeur centralisée.

QAD-2-Avec générateur électrique de vapeur incorporé selon les réglementations PED - capacité de 20 litres - 10 ou 13,5 KW.

- Corps tournant de 360°, hauteur 127 cm. Sur demande 147 cm.
- Serre bords antérieur et postérieur à fermeture manuelle.
- Ouverture manuelle des épaules selon la taille.
- Miniordinateur pour la programmation des temps de la vapeur, vapeur avec soufflage et du soufflage - 9 programmes - compteur de pièces. Logiciel extrêmement intuitif.
- Tendeur de manches en bois et pinces en acier inox pour la fermeture des fentes.
- Moteur du soufflage de 1,3 KW - 1,7HP.
- Soufflage réglable manuellement.
- Extra Vapeur et soufflage manuels au moyen de l'ordinateur.
- Consommation de la vapeur : 15 kg/h.



QAD



ROTONDI group

KEEP YOUR QUALITY UP



STEAMING TOO!



3000-3300 SERIES

 **Universal ironing board with steaming and vacuum (3000) or vacuum, blowing and steaming (3300).**

- Steam heated ironing surface.
- Garment holders.
- 4-layer padding with pure silicon foam. Iron-rest in silicon.
- High-depression vacuum motor at 0.37KW - 0,5 HP
- Automatic switch of vacuum and blowing from the form to the swing arm (only 3300).
- Anti-heat buffer.

Options:

- Stainless steel swing arm with ergonomic moulding
- Electrically heated arm forms. Vast assortment of forms available (see page 19)
- Special arm forms upon request
- Lighting device and iron trolley
- Condensation separator group, with electric-steam or steam iron, or with temperature control using high-precision electronic display (see catalogue of irons)
- Anti-shine shoe in PTFE-aluminium or stainless steel
- Air-water spray gun. Steam or air/steam gun unit
- Stain removing form in stainless steel
- Built-in electric steam generator, meeting PED standards, with capacity of 8 or 16.5 litres
- No delay in switching from vacuum to blowing, thanks to action of pneumatic cylinders.

 **Table de repassage universelle aspirante et vaporisante (3000) ou aspirante, soufflante et vaporisante (3300).**

- Plateau de repassage chauffé à la vapeur.
- Porte-vêtements.
- Couverture à 4 couches avec de la mousse de silicone pure. Repose-fer en silicone.
- Moteur de l'aspiration à haute dépression de 0,37KW - 0,5 HP.
- Changement automatique de l'aspiration et du soufflage de plateau à la jante (seulement 3300).
- Tampon anti-chaueur.

Options:

- Support jante mobile avec un façonnage ergonomique en acier inox.
- Janettes chauffées électriquement. Ample disponibilité de janettes (voir page 1900).
- Janette sur demande.
- Lumière et trolley du fer à repasser.
- Groupe séparateur de buées avec le fer à repasser électrovapeur ou vapeur ou avec le contrôle de la température avec l'affichage électronique de haute précision (voir catalogue).
- Semelle anti-brillant en PTFE-aluminium ou en acier inox.
- Groupe pistolet nébuliseur d'air-eau. Groupe pistolet à vapeur ou à air/vapeur.
- Janette détachante en acier inox.
- Générateur électrique de vapeur incorporé selon les réglementations PED avec une capacité de 8 ou 16,5 litres.
- Aucun retard dans le passage de l'aspiration au soufflage, grâce à l'action de cylindres pneumatiques.

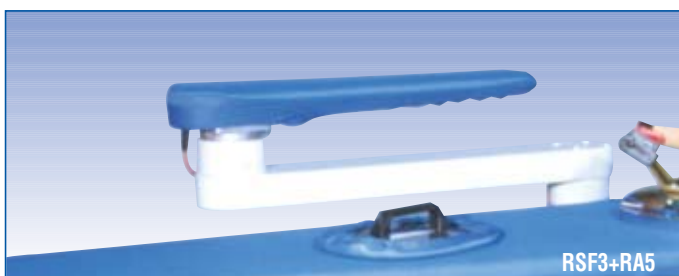



THE ECONOMICAL BUT HIGH QUALITY TABLES!



PVT 30

PVT-30 SERIES

Ironing board with vacuum or vacuum and blowing (A/S versions).

- Vacuum with high-depression motor at 0.37 KW - 0.5HP
- Electrically heated form. Special forms upon request - see page 19
- Garment holders.
- 3-layer padding. Silicon iron rest.

Options:

- Stainless steel swing arm with ergonomic moulding.
- Electrically heated arm forms. Vast array of forms available upon request (see page 20)
- Special arm forms upon request.
- Lighting device and iron trolley.
- Condensation separator group, with electric-steam or steam iron, or with temperature control using high-precision electronic display (see catalogue of irons)
- Anti-shine shoe in PTFE-aluminium or stainless steel
- Air-water spray gun. Steam or air/steam gun unit
- Built-in electric steam generator - capacity 8 litres - 4KW - meets PED standards (PVT-38)
- No delay in switching from vacuum to blowing, thanks to action of pneumatic cylinders

Table de repassage aspirante ou aspirante et soufflante.

- Aspiration avec un moteur à haute dépression de 0,37 KW - 0,5HP.
- Plateau chauffée électriquement. Plateaux spéciaux sur demande - voir page 19.
- Porte-vêtements.
- Couverture à 3 couches. Repose-fer en silicone.

Options:

- Support janette mobile avec un façonnage ergonomique en acier inox.
- Janettes chauffées électriquement. Ample disponibilité de janette (voir page 20).
- Janettes spéciales sur demande.
- Lumière et trolley du fer à repasser.
- Groupe séparateur de buées avec le fer à repasser à électrovapeur ou vapeur ou avec le contrôle de la température avec l'affichage électronique de haute précision (voir le catalogue des fers à repasser).
- Semelle anti-brillant en PTFE-aluminium ou en acier inox.
- Groupe pistolet nébuliseur d'air-eau. Groupe pistolet à vapeur ou à air/vapeur.
- Générateur électrique de vapeur incorporé - capacité de 8 litres - 4KW - selon les réglementations PED (PVT-38).
- Aucun retard dans le passage de l'aspiration au soufflage, grâce à l'action de cylindres pneumatiques.

388 SERIES

Modular ironing board with vacuum or vacuum and blowing

- Super-powerful vacuum with high-depression motor at 0.6 KW - 0.8HP
- Electrically heated form. Special forms upon request - see page 19
- Garment-holders.
- Vertical air discharge chimney.
- 3-layer padding. Silicon iron support.

Options:

- Swing arm.
- Electrically heated arm forms. Vast array of forms available (see page 20)
- Special arm forms upon request.
- Lighting device and iron trolley, adjustable in height and depth
- Additional iron support, adjustable in height and depth, for ironing right point
- Condensation separator group, with electric-steam or steam iron, or with temperature control using high-precision electronic display (see catalogue of irons)
- Anti-shine shoe in PTFE-aluminium or stainless steel
- Air-water spray gun. Steam or air/steam gun unit

NEW:

- Built-in electric steam generator, meeting PED standards, with capacity of 4.2 litres - 3KW.
- No delay in switching from vacuum to blowing, thanks to action of pneumatic cylinders.

Table de repassage modulaire aspirante ou aspirante et soufflante.

- Aspiration super-puissante avec un moteur à haute dépression de 0,6 KW - 0,8HP.
- Plateau chauffée électriquement. Plateaux spéciales sur demande - voir page 20.
- Porte-vêtements.
- Cheminée verticale d'évacuation de l'air.
- Couverture à 3 couches. Repose-fer en silicone.

Options:

- Support janette mobile.
- Janettes chauffées électriquement. Ample disponibilité des janettes (voir page 190).
- Janettes spéciales sur demande.
- Lumière et trolley du fer à repasser réglables en hauteur et profondeur.
- Repose-fer additionnel réglable en hauteur et profondeur pour le repassage avec la pointe à droite.
- Groupe séparateur de buées avec un fer à repasser à électrovapeur ou vapeur ou avec le contrôle de la température avec affichage électronique de haute précision (voir le catalogue des fers à repasser).
- Semelle anti-brillant en PTFE-aluminium ou en acier inox.
- Groupe pistolet nébuliseur d'air-eau. Groupe pistolet à vapeur ou à air/vapeur.

NOUVEAUTES:

- Générateur électrique de vapeur en acier inox incorporé - capacité de 4,2 litres - 3KW - selon les réglementations PED.
- Aucun retard dans le passage de l'aspiration au soufflage, grâce à l'action de cylindres pneumatiques.



388



ROTONDI^{group}
KEEP YOUR QUALITY UP



THE ECONOMICAL BUT HIGH QUALITY TABLES!



1970 SERIES



Rectangular ironing board, with vacuum or vacuum and blowing.

- Super-powerful vacuum with high-depression motor at 0.55 KW - 0.75HP
- Electrically heated form at 130x65 cm. Special forms upon request for ironing of curtains
- 3-layer padding. Silicon iron support.

Options:

- Swing arm in stainless steel.
- Electrically heated arm forms. Vast array of forms available for underpressing and offpressing (see page 20)
- Special arm forms upon request.
- Lighting device and iron trolley.
- Condensation separator group, with electric-steam or steam iron, or with temperature control using high-precision electronic display (see catalogue of irons)
- Anti-shine shoe in PTFE-aluminium or stainless steel
- Built-in electric steam generator - capacity 8 litres 4 KW - meets PED standards (1975)



Table de repassage rectangulaire aspirante ou aspirante et soufflante.

- Aspiration super-puissante avec un moteur à haute dépression de 0,55 KW - 0,75HP.
- Plateau chauffée électriquement de 130x65 cm. Plateaux spéciales sur demande pour le repassage de rideaux.
- Couverture à 3 couches. Repose-fer en silicone.

Options:

- Support janette mobile en acier inox. Janettes chauffées électriquement. Ample disponibilité de Plateaux pour le repassage intermédiaire et final (voir page 20).
- Janettes spéciales sur demande.
- Lumière et trolley du fer à repasser.
- Groupe séparateur de buées avec un fer à repasser à électrovapeur ou vapeur ou avec le contrôle de la température avec l'affichage électronique de haute précision (voir catalogue des fers à repasser).
- Semelle anti-brillant en PTFE-aluminium ou en acier inox.
- Générateur électrique de vapeur incorporé - capacité de 8 litres 4 KW - selon les réglementations PED (1975).

2500 SERIES



Rectangular ironing board for knitwear, with vacuum and steam.

- Available in six different versions, with or without built-in electric steam generator at 24.5 litres - 12, 15 or 18 KW - meets PED standards.

2510 - 2540 - Buck at 130 x 80 cm

2520 - 2550 - Buck at 160 x 80 cm

2530 - 2560 - Buck at 180 x 90 cm

- Steam heated ironing surface ergonomically inclined at 6/12°
- 4-layer padding
- High-depression vacuum motor at 0.55kw - 0.75 HP
- Electric steam or steam iron, or with temperature control with display high-pressure electronic (see catalogue of irons).
- Anti-heat buffer.

Options:

- Lighting device and iron trolley.
- Anti-shine shoe in PTFE-aluminium or stainless steel
- Air-water spray gun.. Steam or air/steam gun unit
- Frame for blocking garment, manual closing
- RAFFAELLO computer for programming timing of steam and vacuum - 9 programs.



Table de repassage rectangulaire pour tricot, aspirante et vaporisante.

- Disponible en six versions différentes, avec ou sans générateur électrique de vapeur incorporé 24,5 litres - 12, 15 ou 18 KW - selon les réglementations PED.

2510 - 2540 - Plateau 130 x 80 cm.

2520 - 2550 - Plateau 160 x 80 cm.

2530 - 2560 - Plateau 180 x 90 cm.

- Plateau de repassage chauffé à la vapeur ergonomiquement incliné de 6/12°.
- Couverture à 4 couches.
- Moteur de l'aspiration à haute dépression de 0,55kw - 0,75 HP.
- Fer à repasser électrovapeur ou vapeur ou avec le contrôle de la température électronique de haute précision (voir le catalogue des fers à repasser).
- Tampon anti-chaleur.

Options:

- Lumière et trolley du fer à repasser.
- Semelle anti-brillant en PTFE-aluminium ou en acier inox.
- Groupe pistolet nébuliseur d'air-eau. Groupe pistolet à vapeur ou à air/vapeur.
- Châssis pour le blocage de la pièce à fermeture manuelle.
- Ordinateur modèle RAFFAELLO pour la programmation des temps de la vapeur et de l'aspiration - 9 programmes.



ROTONDI group

KEEP YOUR QUALITY UP



THE ROTONDI PRESSES

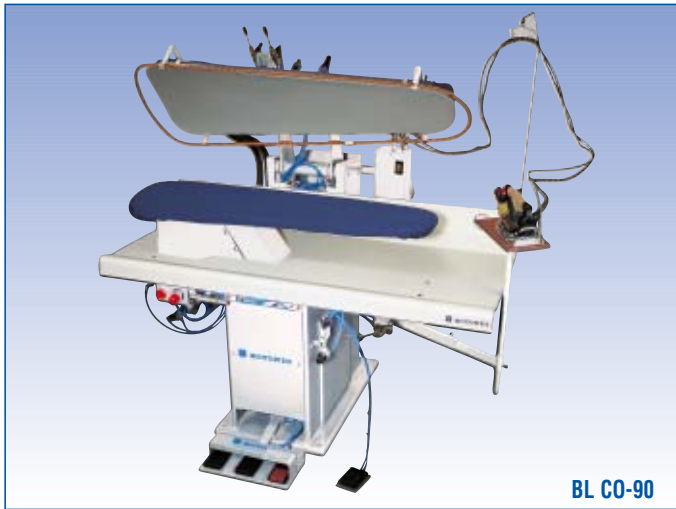

BL CO-90

BL SERIES

 Pneumatic pressing machines for ironing jackets, overcoats, pants etc. Head with steaming. Buck with vacuum and steaming. Adjustable pressing pressure. Accident-prevention protection on head. Lower padding of 5 layers with pure silicon foam.

Various forms are available:

CO-90 - Universal - length 117 cm

CO-49 - Universal long - length 124 cm

CO-5 - Universal short - length 107cm - 42"

1104 - Combined, universal and ironing of pants legs

CRP or CRP/L - For ironing shirts, smocks and doctor's suit

B-99 - Trouser top pressing

E-30 - Single legger

Special forms upon request

• Available with or without built-in electric steam generator meeting PED standards - capacity 24.5 litres - 12.15 or 18kw - and high-pressure vacuum motor 0.35KW - 0.5HP.

• Also available with FULL BACK version (FR series) or foot operated (BX series)

Options:

- Stainless steel head heated with steam or electricity for ironing doctor's suit or leather
- Buck air-blowing
- Anti-shine plate on head in PTFE-aluminium
- ET-1 - RAFFAELLO mini-computer for programming timing of head steaming, pre and post vacuum, pressure and air-blowing time - 9 programs. Extremely intuitive software.
- Condensation separator unit with electric steam or steam iron or temperature with high-precision electronic display (see catalogue of irons)
- BLV - Vertical head
- Swing arm with form for ironing sleeves or stain-removal in stainless steel
- Air-water spray gun

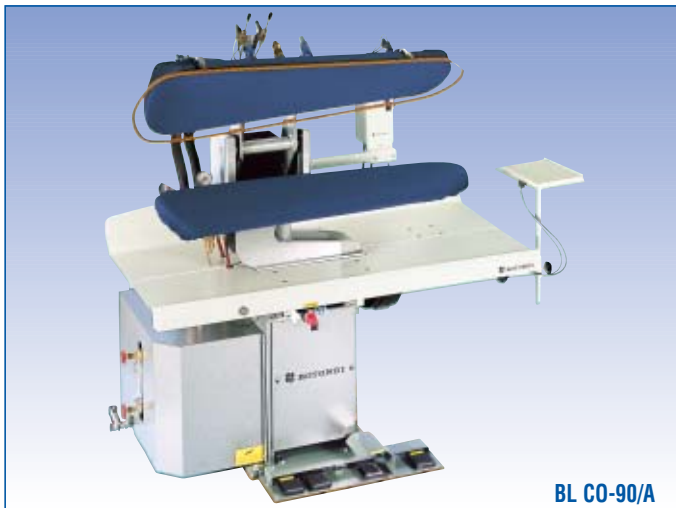

BL CO-90/A

 **Machines à repasser pneumatiques pour le repassage de vestes, manteaux, pantalons etc.**

Plateau supérieur vaporisant. Plateau inférieur aspirant et vaporisant. Pression de repassage réglable. Protection contre les accidents au plan supérieur. Couverture inférieure à 5 couches avec de la mousse silicone pure.

Elles sont disponibles en plusieurs Plateaux:

CO-90 - Universelle - longueur 117 cm.

CO-49 - Universelle longue - longueur 124 cm.

CO-5 - Universelle courte - longueur 107cm - 42".

1104 - Combinée, universelle et repassage des jambes des pantalons.

CRP ou CRP/L - pour repassage des chemises ou des blouses.

B-99 - repassage du bassin des pantalons.

E-30 - repassage des jambes des pantalons.

Plateaux spéciaux sur demande.

- Disponibles avec et sans générateur électrique de vapeur selon les réglementations PED - capacité de 24,5 litres - 12,15 ou 18kw - et aspirateur 0,35KW - 0,5HP à haute dépression incorporés.
- Disponibles aussi avec un plan supérieur à disparition postérieur avec un mouvement FULL BACK (série FR).

Options:

- Plateau supérieur en acier inox chauffé à vapeur ou électrique pour le repassage de blouses ou de peau.
- BLW - Plateau inférieure soufflante.
- Plaque anti-brillant au plan supérieur en PTFE-aluminium.
- ET-1 - Miniordinateur RAFFAELLO pour la programmation des temps de la vapeur supérieure, pré et post aspiration, et des temps de pression et de soufflage - 9 programmes. Logiciel extrêmement intuitif.
- Groupe séparateur de condensations avec un fer à repasser électrovapeur, vapeur ou avec le contrôle de la température électronique de haute précision (voir le catalogue des fers à repasser).
- BLV - Plateau supérieur à descente verticale.
- Support janette mobile avec janette pour repasser les manches ou détachante en acier inox.
- Pistolet nébuliseur d'air-eau.

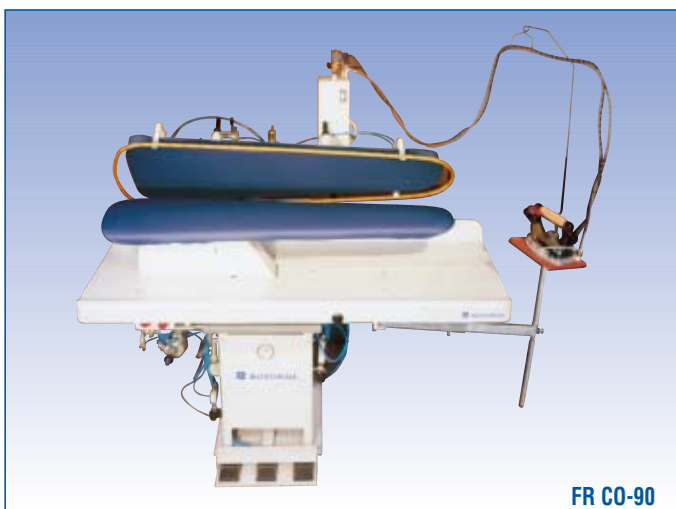

FR CO-90



ROTONDI^{group}
KEEP YOUR QUALITY UP



THE ROTONDI PRESSES

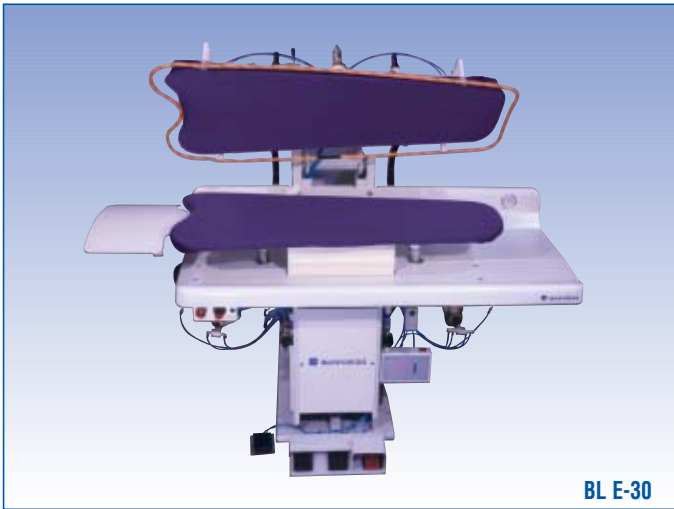

BL E-30

18 RD CRP

 A carousel with 180-degree rotation (an head and two bucks) for ironing doctor's suit, smocks, shirts and clothing in general.

- Stainless steel head heated with steam (18RD CRP/V) or electrically (18RD CRP/E)
- Bucks heated with steam, with connection for vacuum
- Adjustable pressing pressure
- Rotation using pedal
- Accident-protection with electronic barriers on rotation
- ET-1 - RAFFAELLO mini-computer for programming timing of pre- and post-vacuum, pressure and air-blowing (optional) times - 9 programs. Extremely intuitive software.

Options:

- Air-water spray gun
- High-pressure, built-in vacuum unit at 0.37KW-0.5HP.
- Special forms upon request (see page 20)

 Carrousel avec une rotation de 180 degrés (un plateau supérieur et deux inférieurs) pour le repassage de blouses, chemises et vêtements en général.

- Plateau supérieure en acier inox chauffé à la vapeur (18RD CRP/V) ou électrique (18RD CRP/E).
- Plateau inférieure chauffée à vapeur avec la connexion pour l'aspiration.
- Pression de repassage réglable.
- Rotation au moyen d'une pédale.
- Protection contre les accidents avec une barrière électronique sur la rotation.
- ET-1 - Miniordinateur RAFFAELLO pour la programmation des temps de la vapeur supérieure, pré et post aspiration, et des temps de pression et de soufflage - 9 programmes. Logiciel extrêmement intuitif.

Options:

- Pistolet nébuliseur d'air-eau.
- Aspirateur 0,37KW-0,5HP à haute dépression incorporé.
- Plateaux spéciaux sur demande (voir page 20).

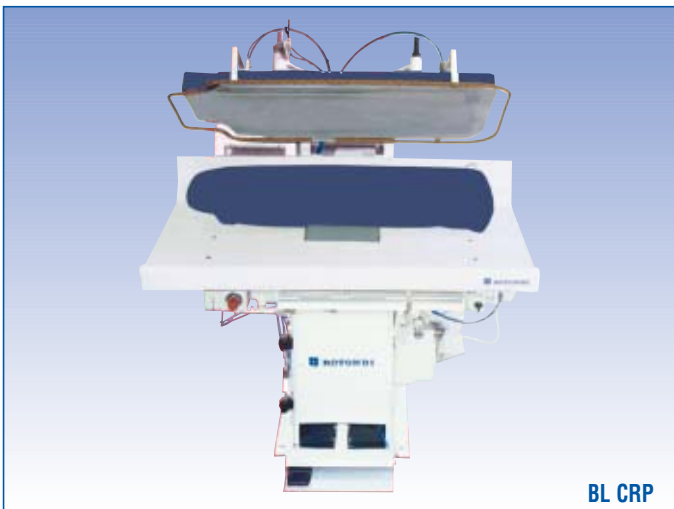

BL CRP

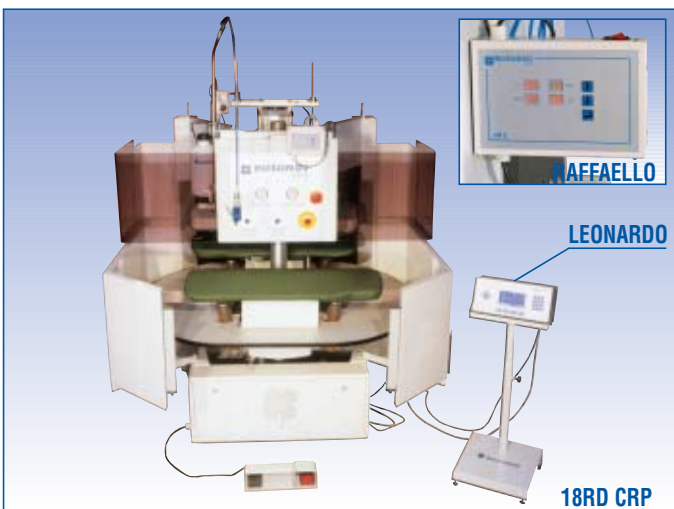

18RD CRP





YOUR GARMENTS WITHOUT SPOTS!

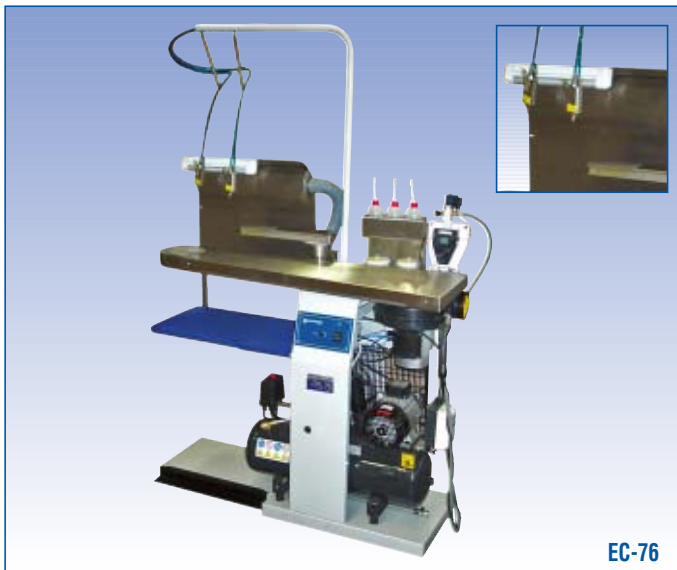

EC-76

EC-76/EC-72/EC-77 SERIES



Boards for hot and cold stain removal.

EC-76-Available in 8 different versions.

- Form and mobile arm in stainless steel.
- Two stain-removal guns connected to tanks.
- Drying gun.
- Built-in, high-pressure vacuum unit at 0.37KW - 0.5HP.

Options:

- Two-button air-steam gun.
- Fume vacuum hood with light.
- Air compressor at 1.5 KW - 2HP
- Active carbon purification filter.

EC-72-Compact size suitable for laundries or packages with little space.

Available in 3 different versions

- Form and mobile arm in stainless steel.
- Two stain-removal guns connected to tanks (EC-72.2).
- With connection for centralised vacuum (EC-72.0) or with built-in high-depression vacuum at 0.37KW - 0.5HP (EC-72.1 - EC-72.2).
- Hot air - steam gun with pedal control and condensation separator unit (EC-72.0 - EC-72.1).
- Active carbon purification unit -optional.

EC-77-Pre-stain-removal cabinet with working chamber made entirely of AISI 304 stainless steel.

- Two mobile vacuum arms in stainless steel.
- Two stain-removal guns connected to tanks.
- Two independent high-pressure vacuums at 0.37KW-0.5HP for working chamber, plus stain-removal arms.
- Drying gun.
- Soap atomising gun outfitted with stainless steel tank -5 litres.
- Active carbon purification filter.
- Inside light.
- Inside working dimensions:120 x 63 x 166 cm

Options:

- Air-steam gun equipped with condensation separator.
- Built-in automatic steam generator in stainless steel at 4.2 litres-3 KW, equipped with water tank -10 litres-and steam gun.
- Second gun for spraying soap, equipped with brush.

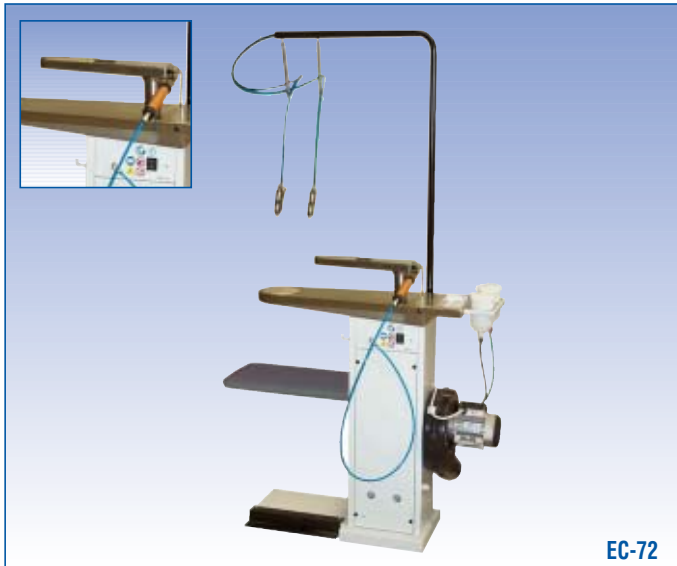

EC-72



Tables pour détachage à chaud ou à froid.

EC-76-Disponible en 8 versions différentes.

- Plateau et support janette mobile en acier inox.
- Deux pistolets détachants connectés aux réservoirs relatifs.
- Pistolet sécheur.
- Aspirateur à haute dépression de 0,37KW - 0,5HP incorporé.

Options:

- Pistolet d'air-vapeur avec deux boutons-poussoirs.
- Hotte d'aspiration de la fumée avec lumière.
- Compresseur d'air 1,5 KW - 2HP.
- Filtre dépurateur à charbons actifs.

EC-72-De dimensions compactes appropriées pour les blanchisseries ou les confections ayant peu d'espace.

Disponible en 3 versions différentes.

- Support janette et janette mobile en acier inox.
- Deux pistolets détachants connectés aux relatifs réservoirs (EC-72.2).
- Avec une connexion pour l'aspiration centralisée (EC-72.0) ou avec l'aspirateur à haute dépression de 0,37KW - 0,5HP incorporé (EC-72.1 - EC-72.2).
- Pistolet d'air chaud - vapeur avec la commande à pédale et groupe séparateur de condensations (EC-72.0 - EC-72.1).
- Filtre dépurateur à charbons actifs - optionnel.

EC-77-Cabine de pré-détachage avec un espace de travail complètement en acier inox AISI 304.

- Deux janettes mobiles en acier inox aspirants.
- Deux pistolets détachants connectés aux relatifs réservoirs.
- Deux aspirateurs à haute dépression indépendants de 0,37KW-0,5HP pour l'espace de travail, et janette détachants.
- Pistolet sécheur.
- Pistolet nébuliseur de savons complété par le réservoir en acier inox de 5 litres.
- Filtre dépurateur à charbons actifs.
- Lumière interne.
- Dimensions internes de travail:120 x 63 x 166 cm.

Options:

- Pistolet d'air-vapeur complété par un séparateur de condensations.
- Générateur automatique de la vapeur en acier inox incorporé de 4,2 litres-3 KW, complété par le réservoir eau de 10 litres et le pistolet à la vapeur.
- Deuxième pistolet savons avec brosse.



EC-77



ROTONDI group

KEEP YOUR QUALITY UP



THE ROTONDI BOILERS

IGOS SERIES

 **Electric steam generator with capacity of 8, 24.5, 57 or 57+57 litres - meets PED standards -with double or single resistance.**

- Modular resistances easily interchanged or customised, depending on the required steam consumption.
- Sturdy water-supply pump with rotating unit in anti-corrosion brass.
- Regulation of water level quantity in automatic boiler.
- Fully constructed with top-quality materials and in accordance with PED standards
- Steam pressure: 3 or 4.5 BAR. Upon request, 6 BAR.
- Steam production from 5 to 65 kg/h (see page 18)

Options:

- Stainless steel tank for collection of condensation, with electronic control of water level and automatic thermostat valve.
- Plastic or stainless steel water tank (only IGOS 1-2-3-4).
- Speedy steam brush.
- Magnetic water softener unit.

 **Générateur électrique de vapeur avec une capacité de 8, 24.5, 57 ou 57+57 litres - selon les réglementations PED- à double ou simple résistance.**

- Résistances modulaires facilement interchangeables et personnalisables selon la consommation de vapeur demandée.
- Pompe robuste de l'alimentation de l'eau avec le groupe de rotation en matériel anticorrosion.
- Régulation automatique de la quantité et du niveau de l'eau dans la chaudière.
- Complètement construits avec des matériaux de première qualité et selon les réglementations PED.
- Pression de la vapeur: 3 ou 4,5 BARS. Sur demande 6 BARS.
- Production de vapeur de 5 à 65 kg/h (voir page 18).

Options:

- Cuve de récupération des condensations en acier inox avec le contrôle électronique du niveau de l'eau et la soupape thermostatique automatique.
- Réservoir de l'eau en plastique ou en acier inox (seulement IGOS 1-2-3-4).
- Brosse à vapeur speedy.
- Dépurateur magnétique de l'eau.



IGOS 57/2 (57+57 l)



IGOS 57 (57 l)



IGOS 25-25/2 (24,5 l)



IGOS 1-2-3-4 (8 l)



EC-11



IGOS 3-4





TECHNICAL DATA

mod. 3000-3300



3000 3008 3032 3016 3300 3308 3332 3316

Voltaggio • Voltage • Voltaje Spannung • Tension d'alimentation	V	230/1/50-60	400/3/50-60	230/1/50	400/3/50-60				
Resistenza caldaia • Boiler resistance • Resistencia caldera Heizwiderstand Kessel • Résistance chaudière	kW	-	6,5	6+9	7,5	-	6,5	6+9	7,5
Resistenza ferro • Iron resistance • Resistencia plancha Heizwiderstand Bügeleisen • Résistance fer	kW				0,800				
Resistenza piano • Resistance of board • Resistencia de la mesa de planchado Heizwiderstand Bügelfläche • Résistance de la surface de repassage	kW				0,800				
Motore pompa • Pump motor • Motor bomba Pumpenmotor • Moteur de la pompe	kW	-	0,6	0,6	0,6	-	0,6	0,6	0,6
Motore aspiratore • Vacuum unit • Motor aspiracion Absaugmotor • Moteur aspirateur	kW				0,37				
Caldaia • Boiler • Caldera Kessel • Chaudière	L.	-	8	16,5	16,5	-	8	16,5	16,5
Entrata acqua • Water inlet • Entrada agua Wassereinlaß • Entrée de l'eau	mm	-	12	12	12	-	12	12	12
Scarico caldaia • Boiler exaust • Tubo descarga agua Kesselablaß • Vidange de la chaudière	Ø	-	1/2"	1/2"	1/2"	-	1/2"	1/2"	1/2"
Scarico aria • Vacuum outlet • Tubo descarga de aire Luftablaß • Elimination de l'air	mm	100	100	100	100	125	125	125	125
Pressione vapore • Steam pressure • Presion de vapor Dampfdruck • Pression vapeur	BAR				4,5				
Entrata vapore • Steam inlet • Entrada vapor Dampfeinlaß • Entrée vapeur	Ø	3/8"	-	-	-	3/8"	-	-	-
Scarico condense • Condensate discharge • Descarga de la condensación Kondenswasserablaß • Évacuation condensation	Ø	3/8"	-	-	-	3/8"	-	-	-
Dimensioni imballo • Overall dimension • Volumen embalaje Dimension Abmessungen insgesamt • Dimensions emballage	cm				178x70x109				
Peso netto/lordo • Net/gross weight • Peso neto/bruto Netto/brutto gewicht • Poids net/brut	kg	125/145	145/165	155/175	150/170	140/160	165/185	180/200	175/195

mod. 2060 - QAD - 1100



2060 QAD-1 QAD-2 1100 1124

Voltaggio • Voltage • Voltaje Spannung Ein – oder Dreiphasig	V			220-400/3/50-60		V
Entrata vapore • Steam inlet • Entrada de vapor Dampfeinlaß • Entrée vapeur	Ø	3/8"	3/8"	3/8"	1/2"	3/8"
Ritorno condense • Condensate return Retorno condensaciones	Ø	3/8"	3/8"	3/8"	1/2"	3/8"
Pressione vapore • Steam pressure • Presión de vapor Arbeitsdruck (Dampf) • Pression vapeur	BAR (psi)	-	-	4,5 (65)		
Entrata aria • Air inlet • Entrada aire • Luftanschluss • Elimination de l'air Arbeitsdruck (Luft)	Ø		1/4"	1/4"	3/8"	3/8"
Pressione aria • Air pressure • Presión aire • Arbeitsdruck (Luft)	BAR (psi)	6 (85)	-	-	-	-
Caldaia • Boiler • Caldera Kessel • Chaudière	L.	-	-	20/KW13	24/KW12	24/KW12

mod. BL - 18RD - SR-3000



BL SR-3000/V SR-3000/E 18RD

Voltaggio • Voltage • Voltaje Spannung Ein – oder Dreiphasig	V	230/1/50-60	220/400/3-50	220/400/3-50	220/400/3-50
Entrata vapore • Steam inlet • Entrada de vapor Dampfanschluss	Ø	1/2"	1/2	-	1/2
Pressione vapore • Steam pressure • Presión de vapor Arbeitsdruck (Dampf) • Pression vapeur	BAR (psi)	5 (70)	5 (70)	-	5 (70)
Ritorno condense • Condensate return • Retorno condensaciones Kondenswasserrücklauf	Ø	1/2"	1/2"	-	1/2"
Entrata aspirazione • Air inlet • Entrada aire • Luftanschluss	Ø	1 1/4" or 2"	-	-	3"
Entrata aria • Air inlet • Entrada aire • Luftanschluss	Ø	3/8"	3/8"	-	3/8"
Pressione aria • Air pressure • Presión aire • Arbeitsdruck (Luft)	BAR (psi)	7(100)	7 (100)	7 (100)	7 (100)



TECHNICAL DATA

mod. 2500 - 1970



	2510	2520	2530	2540	2550	2560	1970	1971	1975
--	------	------	------	------	------	------	------	------	------

Dimensione piano di lavoro • <i>Size of operating board</i> • Dimension de la mesa de planchado <i>Dimension Abmessungen Bügelfläche</i> • Dimensions de la surface de repassage	cm	130x80	160x80	180x90	130x80	160x80	180x90	130x65	130x65	130x65
Voltaggio • <i>Voltage</i> • Voltaje <i>Spannung</i> • Tension d'alimentation	110-230/1/50-60	•	•	•	-	-	-	•	•	-
Voltaggio • <i>Voltage</i> • Voltaje <i>Spannung</i> • Tension d'alimentation	220-400/3/50-60	-	-	-	•	•	•	-	-	•
Pressione vapore • <i>Steam pressure</i> • Presione de ejercicio <i>Dampfdruck</i> • Pression vapeur	BAR	4,5	4,5	4,5	4,5	4,5	4,5	-	3	3
Caldaia • <i>Boiler</i> • Caldera <i>Kessel</i> • Chaudière	L.	-	-	-	24	24	24	-	-	8
Resistenza caldaia • <i>Boiler heating</i> • Resistencia caldera <i>Heizwiderstand Kessel</i> • Résistance chaudière	kW	-	-	-	12/15/18	12/15/18	12/15/18	-	-	4
Resistenza ferro • <i>Iron resistance</i> • Resistencia plancha <i>Heizwiderstand Bügeleisen</i> • Résistance fer	kW	0,800	0,800	0,800	0,800	0,800	0,800	0,800	0,800	0,800
Motore aspiratore • <i>Vacuum unit</i> • Motor aspiracion <i>Absaugmotor</i> • Moteur aspirateur	kW	0,55	0,55	0,55	0,55	0,55	0,55	0,55	0,55	0,55
Motore pompa • <i>Pump motor</i> • Motor bomba <i>Pumpenmotor</i> • Moteur de la pompe	kW	-	-	-	0,6	0,6	0,6	-	-	0,37
Entrata acqua • <i>Water inlet</i> • Entrada agua <i>Wassereinlaß</i> • Entrée de l'eau	mm	-	-	-	12	12	12	-	-	12
Entrata vapore • <i>Steam inlet</i> • Entrada vapor <i>Dampfeinlaß</i> • Entrée vapeur	Ø	3/8"	3/8"	3/8"	-	-	-	-	3/8"	-
Scarico condense • <i>Condensate discharge</i> • Descarga de la condensación <i>Kondenswasserablaß</i> • Évacuation condensation	Ø	3/8"	3/8"	3/8"	-	-	-	-	3/8"	-
Scarico caldaia • <i>Boiler exhaust</i> • Tubo descarga agua <i>Kesselablaß</i> • Vidange de la chaudière	Ø	-	-	-	1/2"	1/2"	1/2"	-	-	1/2"
Scarico aria • <i>Vacuum outlet</i> • Tubo descarga de aire <i>Luftablaß</i> • Elimination de l'air	mm	125	125	125	125	125	125	125	125	125
Dimensione imballo • <i>Overall dimension</i> • Volumen embalaje <i>Dimension Abmessungen insgesamt</i> • Dimensions emballage	cm	143x96 x114	178x96 x114	198x106 x114	143x96 x114	178x96 x114	178x96 x114	137x79 x98	137x79 x98	137x79 x98
Peso netto • <i>Net weight</i> • Peso neto <i>Nettogewicht</i> • Poids net	kg	255	285	315	290	320	350	95	100	125
Peso lordo • <i>Gross weight</i> • Peso bruto <i>Bruttogewicht</i> • Poids brut	kg	295	330	370	355	365	405	105	115	140

mod. TF/AL - 950



TF/AL

950

Voltaggio • <i>Voltage</i> • Voltaje • <i>Spannung ein- oder dreiphasig</i>	V	220-400/50-60/3	
Motore ventilatore • <i>Fan motor</i> • Motor ventilador • <i>Lüfttermotor</i>	kW	1,5	1
Resistenze surriscaldatore • <i>Super heating element</i> Resistencia recalentador • <i>Heizwiderstand super-heater</i>	W	1000	-
Entrata vapore/ritorno condense • <i>Steam inlet/condensate return</i> Entrada de vapor/retorno condensaciones • <i>Dampfeinlaß/Kondenswasserrücklauf</i>	Ø	3/8"	3/8"
Pressione aria • <i>Air pressure</i> • Presión aire • <i>Luftdruck</i>	BAR (psi)	5 (75)	5 (75)
Pressione vapore • <i>Steam pressure</i> • Presione de ejercicio <i>Dampfdruck</i> • Pression vapeur	BAR (psi)	4,5 (70)	
Entrata aria • <i>Air inlet</i> • Entrada aire • <i>Lufteinlaß</i>		1/4"	
Dimensione imballo • <i>Overall dimension</i> • Volumen <i>Dimension Abmessungen insgesamt</i> • Dimensions emballage	cm	122x80x215	93x93x192
Peso netto • <i>Net weight</i> • Peso neto <i>Nettogewicht</i> • Poids net	kg	177	130
Peso lordo • <i>Gross weight</i> • Peso bruto <i>Bruttogewicht</i> • Poids brut	kg	210	152



TECHNICAL DATA

mod. 2000-E



2002E 2003E 2005E 2004E

Regolazione altezza piano • <i>Surface height adjustment</i> • Regulation altura planio <i>Höhenverstellung der Bügelfläche</i> • Réglage de la hauteur de la surface	mm	720-950		
Voltaggio • <i>Voltage</i> • Voltaje <i>Spannung</i> • Tension d'alimentation	V	220/1-50-60 Hz		
Resistenza caldaia • <i>Boiler hearting</i> • Resistencia caldera LT.5 <i>Heizwiderstand Kessel</i> • Résistance chaudière	kW	3÷4	V. 400/3-50-60Hz	
Resistenza ferro • <i>Iron resistance</i> • Resistencia plancha <i>Heizwiderstand Bügeleisen</i> • Résistance fer	kW	0,8		
Resistenza piano • <i>Resistance of board</i> • Resistencia de la mesa de planchado <i>Heizwiderstand Bügelfläche</i> • Résistance de la surface de repassage	kW	0,8		
Motore pompa • <i>Pump motor</i> • Motor bomba <i>Pumpenmotor</i> • Moteur de la pompe	kW	0,37		
Entrata acqua • <i>Water inlet</i> • Entrada agua <i>Wassereinlaß</i> • Entrée de l'eau	mm	12		
Pressione vapore • <i>Steam pressure</i> • Presione de ejercicio <i>Dampfdruck</i> • Pression vapeur	BAR	3		
Scarico caldaia • <i>Boiler exhaust</i> • Tubo descarga agua <i>Kesselablaß</i> • Vidange de la chaudière	∅	3/8"		
Motore aspiratore • <i>Vacuum unit</i> • Motor aspiracion <i>Absaugmotor</i> • Moteur aspirateur	mm.	0,6		
Dimensioni imballo • <i>Overall dimension</i> • Volumen embalaje <i>Dimension Abmessungen insgesamt</i> • Dimensions emballage	cm.	1770x720x1140		
Peso netto • <i>Net weight</i> • Peso neto <i>Nettogewicht</i> • Poids net	Kg.	124÷154		
Peso lordo • <i>Gross weight</i> • Peso bruto <i>Bruttogewicht</i> • Poids brut	Kg.	148÷178		

mod. IGOS



1 2 3 4 25-25/2 50 57 57/2

Caldaia • <i>Boiler</i> • Caldera <i>Kessel</i> • Chaudière	L	8	8	8	8	24,5	24,5x2	57	57x2
Voltaggio mono o tri. • <i>Single or three-phase volt.</i> • Voltaje mono o trifásico <i>Spannung ein- oder dreiphasig</i> • Tension d'alimentation	V	220-400/3/50-60							
Resistenza caldaia • <i>Boiler hearting</i> • Resistencia caldera <i>Heizwiderstand Kessel</i> • Résistance chaudière	kW	4	4	4	5	6÷18	24/36	20/50	40/100
Resistenza ferro • <i>Iron resistance</i> • Resistencia plancha <i>Heizwiderstand Bügeleisen</i> • Résistance fer	kW	0,8	0,8	0,8	0,8	-	-	-	-
Motore pompa • <i>Pump motor</i> • Motor bomba <i>Pumpenmotor</i> • Moteur de la pompe	kW	0,37	0,60	0,37	0,60	0,60	0,6	0,6	1,2
Entrata acqua • <i>Water inlet</i> • Entrada agua <i>Wassereinlaß</i> • Entrée de l'eau	mm	12	12	12	12	12	12	12	12
Pressione vapore • <i>Steam pressure</i> • Presion de vapor <i>Dampfdruck</i> • Pression vapeur	BAR	3	4,5	3	4,5	4,5	4,5	4,5	4,5
Scarico caldaia • <i>Boiler exhaust</i> • Tubo descarga agua <i>Kesselablaß</i> • Vidange de la chaudière	∅	1/2"							
Presa vapore • <i>Steam intake</i> • Toma vapor <i>Dampfentnahme</i> • Prise vapeur	∅	-	-	-	-	1/2"	1/2"	1/2"	1/2"
Dimensioni macchina • <i>Machine dimension</i> • Volumen máquina <i>Dimension Abmessungen Bügelfläche</i> • Dimensions de la machine	cm	45x40 x95	45x40 x95	45x40 x95	45x40 x95	53x75 x70	53x75 x70	80x100 x60	80x100 x120
Dimensione imballo • <i>Overall dimension</i> • Volumen embalaje <i>Dimension Abmessungen insgesamt</i> • Dimensions emballage	cm	47x42 x101	47x42 x101	47x42 x101	47x42 x101	58x82 x87	58x82 x87	94x114 x77	94x114 x137
Peso netto • <i>Net weight</i> • Peso neto <i>Nettogewicht</i> • Poids net	kg	48	48	55	55	103	103	112	230
Peso lordo • <i>Gross weight</i> • Peso bruto <i>Bruttogewicht</i> • Poids brut	kg	51	51	58	58	125	125	137	270

PRODUZIONE VAPORE • STEAM PRODUCTION • CANTIDAD DE VAPOR • PRODUCTION DE LA VAPEUR

IGOS 25 - 25-2 - 57 - 57/2

KW	12	15	18	24	30	40	48	60	80	96
Kg/h	15,6	19,5	23,4	31,2	39	52	62,4	78	104	124,8
Kcal/h	10080	12600	15120	20160	25200	33600	40320	50400	67200	80640