

SÈCHEUSES REPASSEUSES AVEC ENGAGEMENT, PLIAGE ET EMPILEUR INTÈGRÈ

IFF50

500mm

GAMME



PLIEUSE TRANSVERSALE



EMPILEUR



CARACTERISTIQUES

- Surface de contact maximale avec le cylindre sur un angle de 300°
- Dispositif protège doigts et arrêt d'urgence pour plus de sécurité
- Bandes de repassage en META ARAMID pour une longue durée de vie
- Refroidissement automatique
- Programmeur facile à utiliser: 20 programmes de repassage en standard
- Affichage de la vitesse du cylindre et de la température
- Marche arrière du cylindre possible lorsqu'une pièce est mal engagée
- Paramètres de pliage modifiables
- Engagement automatique et pliage longitudinal intégrés
- Moteur à variateur de fréquence
- Filtres à peluches facile à enlever
- Barre antistatique en standard
- Moins d'entretien avec le système Easyfold® (pas de rubans)
- Chauffage électrique, gaz ou vapeur

OPTIONS

- Plieuse transversale (contre-pliage) et empileur
- Cylindre en acier chromé pour une meilleure conduction thermique



ERGONOMIQUE



MONO-UTILISATEUR



SOLUTION GLOBALE
SÈCHAGE
/REPASSAGE

TYPE		IFF50-200	IFF50-250	IFF50-320
DIAMÈTRE DU CYLINDRE	mm	500	500	500
LONGUEUR UTILE DU CYLINDRE	mm	2000	2500	3200
CHAUFFAGE				
Chauffage électrique	kW	38	72	-
Chauffage gaz	kW	36	52	66
Chauffage vapeur	kg/h	49	68	88
MOTEUR				
Moteur du cylindre	kW	0,98	1,2	1,2
Moteur du ventilateur	kW	0,18/0,255	2x0,18/0,255	2x0,18/0,255
CAPACITE DE REPASSAGE*				
Chauffage Elec. & Gaz	kg/h	80	95	120
Chauffage vapeur	kg/h	95	115	145
HUMIDITÉ RÉSIDUELLE				
	%	40	40	40
VITESSE DE REPASSAGE				
	m/min.	1,5-8	1,5-8	1,5-8
RACCORDEMENT ÉLECTRIQUE				
		3x380-415V+N 50/60Hz, 3x208-240V 50/60Hz		
RACCORDEMENT AIR COMPRIMÉ**				
	Pouce	Extérieur: 1/2" - intérieur: 1/4"		
DIMENSIONS				
Calandres HxPxL non emballé	mm	1760x2850x1320	1760x3450x1320	1760x4050x1320
Plieuse HxPxL non emballé	mm	-	1010x3500x870	1010x4100x870
Empileur HxPxL non emballé	mm	-	1300x2754x1220	1300x2754x1220
DONNÉES DE TRANSPORT				
Poids Net/brut	kg	1720/1990	2180/2460	2400/2770
Sécheuse repasseuse HxPxL emballé	mm	2090x2990x1450	2090x3590x1450	2090x4190x1450
Poids Plieuse net/brut	kg	-	515/760	560/810
Plieuse HxPxL emballé	mm	-	1390x3730x1050	1390x4330x1050
Poids Empileur net/brut	kg	-	290/490	290/490
Empileur HxPxL emballé	mm	-	1575x3050x1250	1575x3050x1250

*suivant la norme ISO 9398 -1

** Compresseur pas inclus

NOTA: Les dimensions données sont les cotes de passage des matériels hors tout sans démontage d'élément.

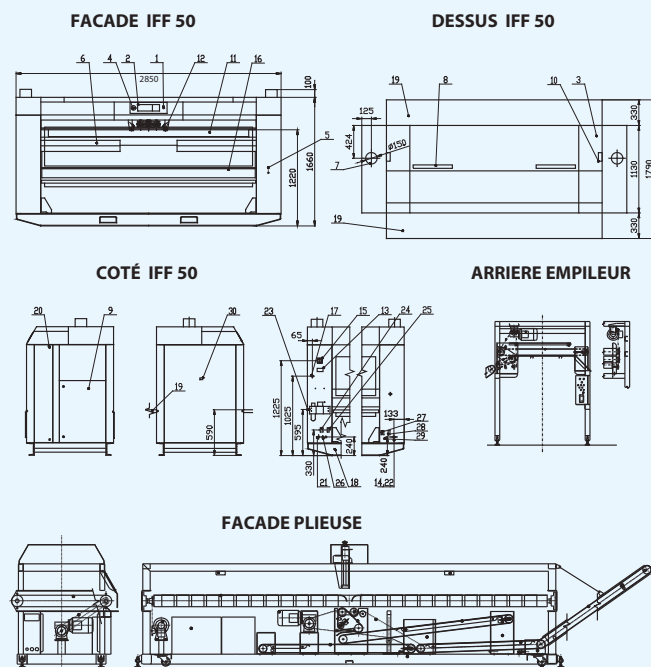

1. Bouton Start
2. Panneau de contrôle
3. Couvercle
4. Bouton d'arrêt d'urgence
5. Commande manuelle du cylindre
6. Brosses défripantes
7. Evacuation des buées
8. Filtre
9. Coffret électrique
10. Anneaux de levage
11. Bandes d'engagement
12. Pinces d'engagement
13. Plaque d'identification
14. Retour condensa vapeur (pour version vapeur)
15. Commutateur principal
16. Bac d'engagement
17. Alimentation vapeur (pour version vapeur)
18. Mise à la terre
19. Table de pliage
20. Fixation des panneaux latéraux
21. Alimentation électrique générale
22. Alimentation gaz (pour version gaz)
23. Raccordement air comprimé
24. Alimentation électrique de la plieuse transversale
25. Connexion commande de la plieuse transversale
26. Raccordement air comprimé de la plieuse transversale
27. Alimentation électrique de l'empileur
28. Connexion commande de l'empileur
29. Raccordement air comprimé de l'empileur
30. Contrôle visuel de la flamme (pour version gaz)

La société Alliance Laundry Systems se réserve le droit de modifier à tout moment et sans avis préalable des données et des caractéristiques des machines reprises dans ce catalogue. Les détails et photos ne sont donnés qu'à titre indicatif et sans engagement de notre part.

www.primuslaundry.com

